



120 101

пореден номер
serial number

вид на изделието
product type

код №120101

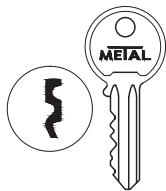

код №120102

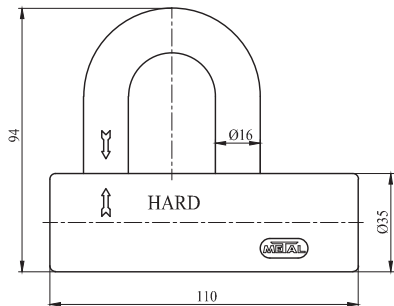
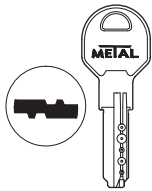

ПРИЛОЖЕНИЕ

Катинарът е предназначен за вътрешни и външни помещения в предприятия, складове, магазини, ел.табла и други.

ХАРАКТЕРИСТИКИ

- * Катинар със стоманено тяло и скоба, 5 щифтове, изпълнен в 2 варианта – с европрофил и с ямков профил на ключа. Патентован ключ за ямков профил.
- * 62780 броя комбинации на заключване за вариант с европрофил
- * 26600 броя комбинации на заключване за вариант с ямков профил.
- * Тяло и скоба от закалена стомана с покритие никел.
- * 5 броя секретни щифтове.
- * Щифтове против разпориждане от закалена стомана.
- * 3 ключа с покритие никел

По поръчка:

- * Изработват се допълнително количество катинари по ключ образец.
- * Изработват се неограничено количество ключове към катинара.

APPLICATION

The padlock designed for interior and exterior rooms in plants, warehouses, stores, switchboard and other.

FEATURES

- * Padlock – the body and clamp is made of steel, five pins, executed in two variants – standard profile key or dimple key profile. Patented dimple key profile.
- * 62 780 locking combinations for variant with standard key profile.
- * 26 600 locking combinations for variant with dimple key profile.
- * The body and clamp made of hardened steel, nickel plated.
- * Five locking pins.
- * Anti-drilling pins made of hardened steel.
- * Three keys, nickel plated.

CUSTOMER ORDER

- * Extra padlocks can be manufactured by sample key.
- * Unlimited number of keys can be manufactured by sample padlock.